

用于1区测量温度达482°C的RTD温度传感器

RTD7AL 温度传感器为三线铂电阻温度探测器，通常在要求进行精确的温度控制时，与监控系统共同使用。传感器为防爆类型，并经认证用于 1 区危险区域。RTD7AL 可与各种类型的监控系统共同使用。

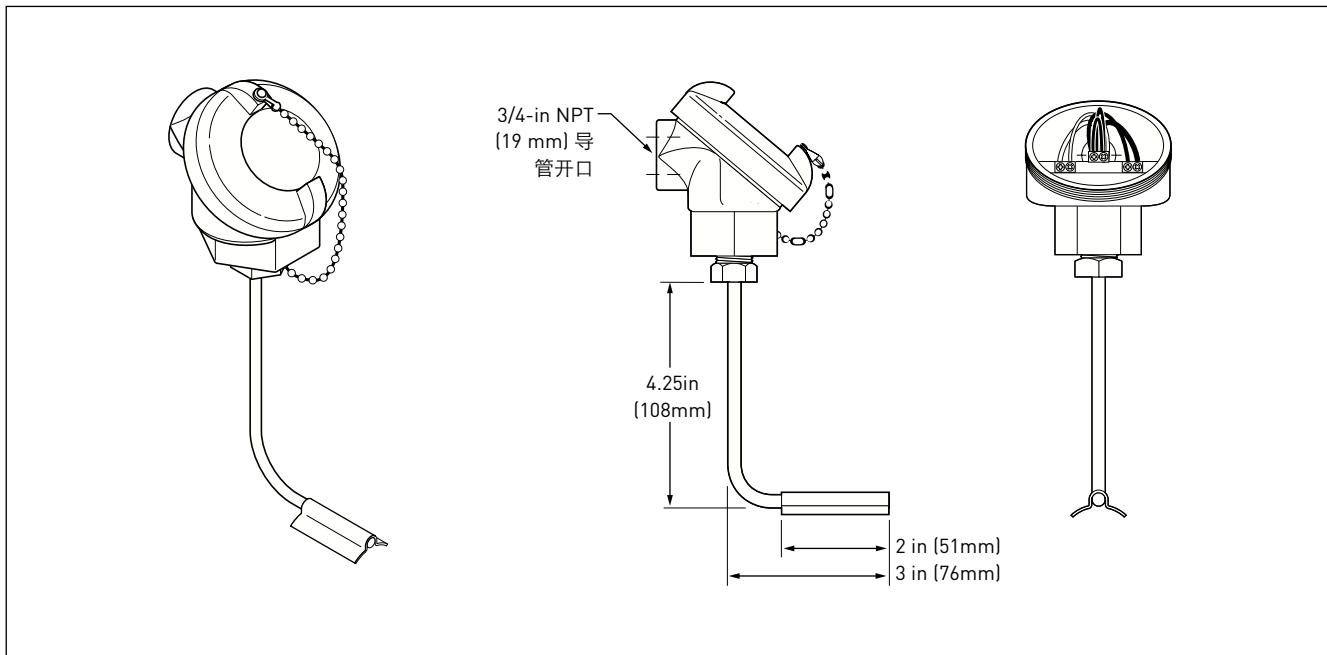

规格

传感器外壳	镀锌铸铁壳体，有铝帽，NEMA 4、7
传感器鞘	316 不锈钢
范围	-73°C至482°C
精确度	±0.5°C，在0°C时
电阻	0°C时为100Ω，α =0.00385Ω/°C
连接	3/4英寸 (19 mm) NPT 管接头

额外需要的材料 管箍、导管、16-22 AWG屏蔽电缆

套件内容 一个RTD温度传感器

认证 RTD7AL根据美国和加拿大标准获得 CSA认证。

 Class I, Div. 1, Groups C, D  
Class II, Div. 1, Groups E, F, G

 Ex d IIB T6